

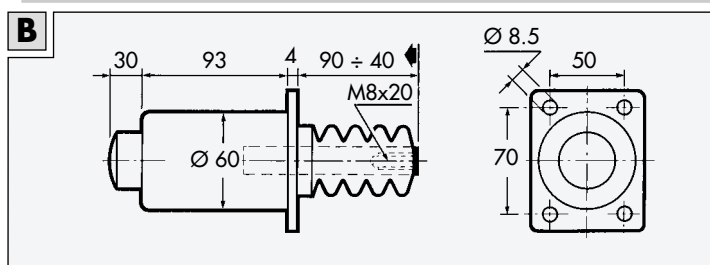

STAFFA **A**

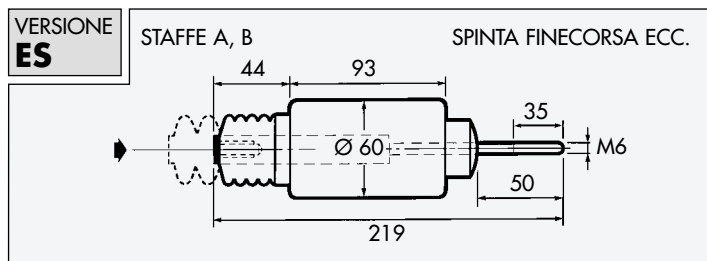

STAFFA **B**

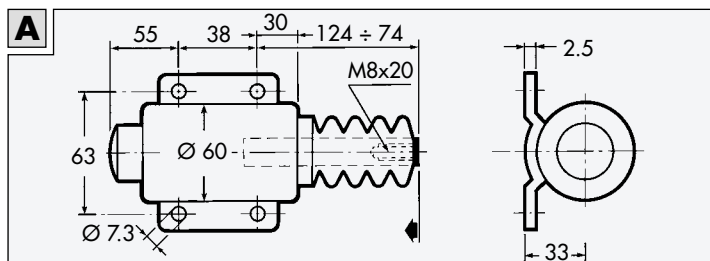

SPECIFICHE

Tensione	12 V CC	24 V CC
Bobina di potenza	47 A	24.5 A
Bobina di tenuta	0.65 A	0.30 A
Servizio	Continuativo	
Corsa	50 mm	
Forza alla partenza	8.4 Kg	
Classe di isolamento avvolgimenti	H (180° C)	
Temperatura ambiente	-40° C ÷ 120° C	
Peso	1.95 Kg	

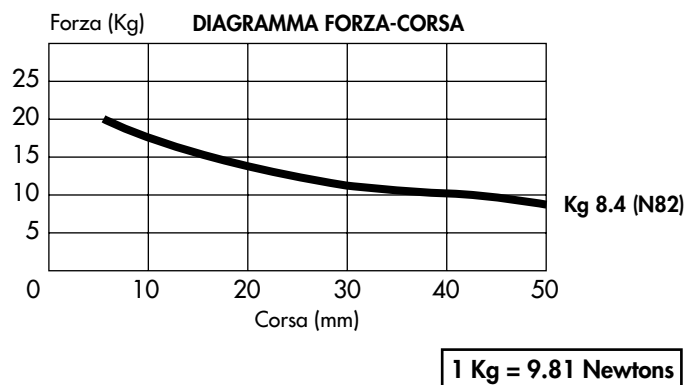

FUNZIONAMENTO

L'elettromagnete ha due avvolgimenti:

- 1 Avvolgimento di potenza a servizio intermittente, interessato nella prima fase per circa 150 millisecondi con la funzione di azionare il nucleo mobile.
- 2 Avvolgimento di mantenimento, a servizio continuativo con la funzione di mantenere in posizione il nucleo mobile. Per il corretto funzionamento dell'elettromagnete é indispensabile che il nucleo mobile raggiunga il fondo corsa e la perfetta aderenza al nucleo fisso.

VARIANTI DISPONIBILI

Per definire il modello desiderato occorre scegliere una variante in ogni singola colonna, ottenendo in questo modo la composizione del codice.

Versioni	Voltaggi	Circuiti	Staffe	Molle opzionali	Connessioni
E6 trazione	1 = 12 V CC	1 = Serie 1	A	M1	Standard Faston
ES6 trazione e spinta	2 = 24 V CC	2 = Serie 2	B	M3 (Esterna)	F = Fili
		3 = Serie 3			V = Faston a vite

ELETTROMAGNETI A DOPPIA BOBINA DI TRAZIONE O DI TRAZIONE E SPINTA

CIRCUITI ELETTRICI PER MOTORI DIESEL

SERIE 1

CON INTERRUOTORE INTERNO

CIRCUITO ELETTRICO DIRETTO

La connessione dell'elettromagnete non è condizionata dalla polarità (+ e -). Nella versione con cavi, essi sono di colore blu.

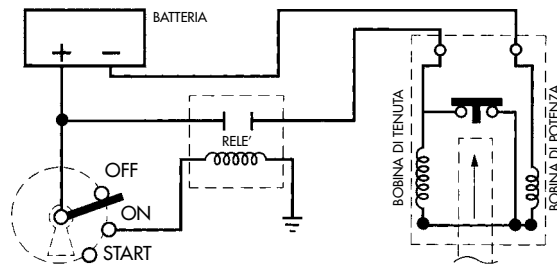

CONNESSIONI ELETTRICHE

CON FASTON

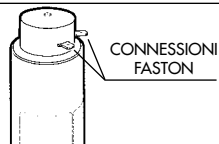

CON FILI F

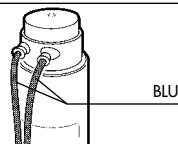

CON VITI V

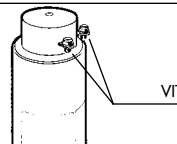

SERIE 2

CON INTERRUOTORE INTERNO

CIRCUITO ELETTRICO ABBINATO AL MOTORINO DI AVVIAMENTO

Le connessioni dell'elettromagnete che alimentano la bobina di potenza P e quella di tenuta T sono distinte rispettivamente con l'indicazione PULL (cavo rosso) e HOLD (cavo blu). Il corpo è collegato a massa. Per avere la bobina di potenza P in parallelo con il motorino di avviamento, si collega il cavo rosso al positivo del motorino ed il cavo blu al positivo della chiave. L'interruttore ausiliario K provoca lo stacco della bobina P ed impedisce eventuali ritorni dannosi di correnti parassite.

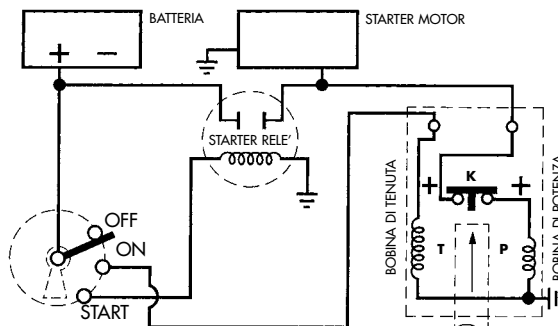

CONNESSIONI ELETTRICHE

CON FILI F

POTENZA ROSSO
TENUTA BLU
L = 200 mm

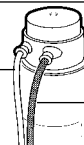

CON VITI V

CON VITI V



SERIE 3

SENZA INTERRUOTORE INTERNO

La connessione dell'elettromagnete è uguale a quella del circuito Serie 2.

La bobina di potenza P e di tenuta T sono contraddistinte rispettivamente con PULL e HOLD. Il negativo comune nella versione con faston è a massa.

- Predisposto per l'abbinamento al circuito motorino di avviamento.
- Predisposto per interruttore esterno (Cod. CEI IE04 - Interruttore elettronico statico temporizzato, ideale per ambienti polverosi o salini e nelle applicazioni con accelerazioni ripetute).

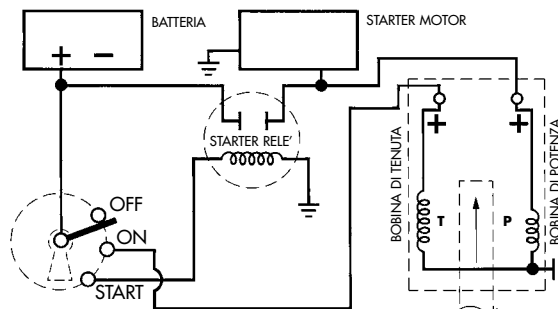

CONNESSIONI ELETTRICHE

CON FASTON PICCOLO E GRANDE

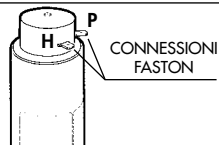

H = HOLD
P = PULL

CON FILI F

TENUTA BLU
L = 200 mm

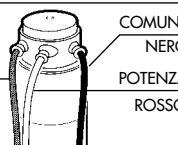

CON VITI V

CON VITI V

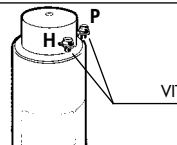

H = HOLD
P = PULL

ACCESSORI CON FILETTATURA M8

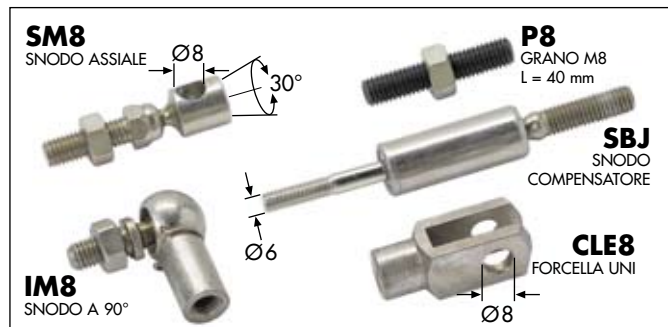

MOLLE OPZIONALI

MOLLA INTERNA 6M1		MOLLA ESTERNA 6M3	
Kg 0.500	Kg 1.5	Kg 5.000	Kg 12.05